

WDH 10T/20T

Käyttöohjeet



WDH 10T/20T

Laitekatsaus

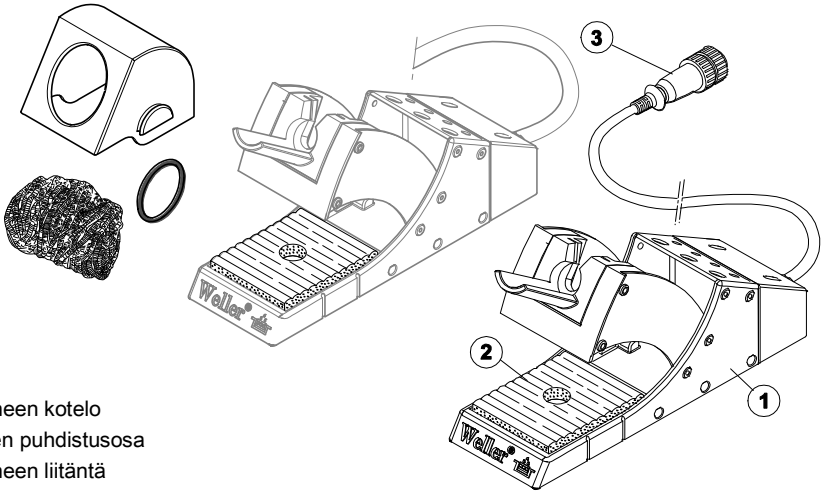

- 1 Kytentätelineen kotelo
- 2 Vakiomallinen puhdistusosa
- 3 Kytentätelineen liitäntä
- 4 Down-näppäin
- 5 Up-näppäin
- 6 Verkkoliitäntä
- 7 Verkkokatkaisin
- 8 Juottokolvin liitäntä
- 9 Juottokolvi

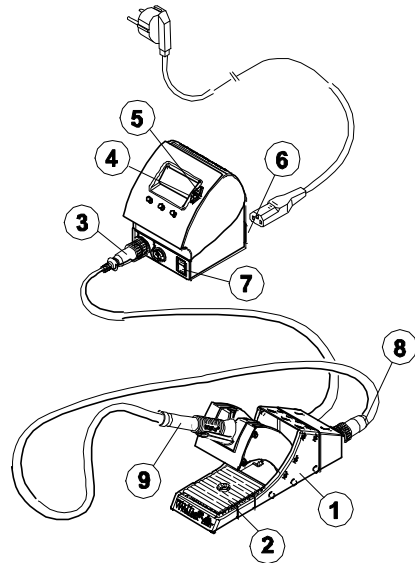

Sisältö

1	Tähän ohjekirjaan liittyvät tiedot	3
2	Turvallisuutesi takaamiseksi	3
3	Toimitussisältö	4
4	Laitekuvaus	4
5	KytKentätelineen käyttöönotto	5
6	Laitteen käyttö	6
7	WDH 10T/20T:n hoito ja huolto	7
8	Vikailmoitukset ja vikojen korjaaminen	8
9	Lisävarusteet	8
10	Hävittäminen	8
11	Takuu	8

1 Tähän ohjekirjaan liittyvät tiedot

Kiitos luottamuksesta, jota olet osoittanut meille ostamalla Weller WDH 10T/20T:n. Sen valmistuksessa on noudatettu tiukkoja laatuvaatimuksia, jotka takaavat laitteen moitteettoman toiminnan.

Tämä ohjekirja sisältää tärkeitä tietoja, joita noudattamalla kytKentätelineen WDH 10T/20T käyttöönotto, käyttö, huolto ja pienempien käyttöhäiriöiden korjaus sujuu turvallisesti ja asianmukaisesti.

- ▷ Lue tämä ohjekirja kokonaan läpi ennen kytKentätelineen WDH 10T/20T:n käyttöönottoa.
- ▷ Säilytä tätä ohjekirjaa sellaisessa paikassa, jossa se on kaikkien laitteella työskentelevien käytettävissä.

1.1 Noudatetut direktiivit

Weller kytKentäteline WDH 10T/20T vastaa EY-vaatimustenmukaisuusvakuutuksessa annettuja tietoja ja täyttää direktiivien 2004/108/EY, 2006/95/EY ja 2011/65/EY (RoHS) vaatimukset

1.2 Muut huomioitavat asiakirjat

- Ohjainlaitteen käyttöohjekirja yhdessä mukana olevan turvallisuusohjevihkon kanssa
- Juottotyökalun käyttöohjeet

2 Turvallisuutesi takaamiseksi

KytKentäteline WDH 10T/20T on valmistettu tekniikan viimeisimmän tason ja yleisesti hyväksytyjen turvallisuusteknisten sääntöjen

mukaan. Siitä huolimatta on vaara syntyä henkilö- ja esinevahinkoja, jos et noudata oheisessa ohjainlaitteen turvallisuusvihkossa annettuja turvallisuusohjeita etkä tässä ohjekirjassa annettuja varo-ohjeita. Jos luovutat kytkentätelineen muiden käyttöön, anna käyttöohjekirja aina mukaan.

2.1 Määräystenmukainen käyttö

Käytä kytkentätelinettä WDH 10T/20T yksinomaan käyttöohjeissa mainittuun tarkoitukseen alla lueteltujen juottotyökalujen telineenä tässä ilmoitetuilla edellytyksillä. Kytkentätelineen WDH 10T/20T määräystenmukaiseen käyttöön kuuluu myös se, että

- noudatat tätä ohjekirjaa,
- noudatat kaikkia muita mukana olevia asiakirjoja,
- noudatat maakohtaisia tapaturmantorjuntamääräyksiä käyttöpaikalla.

Valmistaja ei ota mitään vastuuta laitteeseen ominpäin tehdyistä muutoksista.

3 Toimitussisältö

WDH 10T

- Kytkentäteline WDH 10T
- Käyttöohjeet WDH 10T

WDH 20T

- Kytkentäteline WDH 20T
- Käyttöohjeet WDH 20T

WSP 80IG Set

- Kytkentäteline WDH 10T
- Juottokolvi WSP 80IG
- Käyttöohjeet WDH 10T

4 Laitekuvas

Weller WDH 10T/20T kytkentäteline sisältää, toisin kuin tavallinen turvateline, juottoaseman käyttämän kytkentätoiminnon.

Kytkentätelineeseen on integroitu mikrokytkin, jonka toimintaa ohjaat, kun laitat juottotyökalun telineeseen tai otat sen siitä pois.

Kun kytket kytkentätelineen **digitaaliseen Wellerin juottoasemaan**, tällöin tapahtuu automaattinen tunnistus ja vakio-ominaisuuksia laajennetaan sovelluksesta riippuen lämpötilan laskemista tai venttiili ohjausta (vain WAD 101) varten.

Kiinnitystä varten voit liittää useampia kytkentätelineitä sivuilta yhteen.

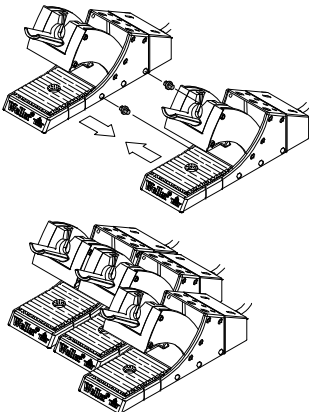

4.1 Tekniset tiedot WDH 10T/20T

Mitat	P x L x K (mm): 208 x 65 x 115 P x L x K (inch): 8.189 x 2.56 x 4.53
Paino	0,69 kg
Sopivat juottotyökälu	– WDH 10T: WSP 80, WP 80, WP 120, WSP 80IG – WDH 20T: WMP
Kytkeväissä olevat ohjainlaitteet	WSD 81, WSD 161, WSD 151, WSD 151R, WDD 81V, WSL, WSL 2, WAD 101, WMRS, WMD 1S, WMD 3, WD 1, WD 2, WD1 M, WD 2M, WR 3M

5 Kytkeälineen käyttöönnotto

VAROITUS!



Juottotyökalujen käyttöön liittyy palovammavaara ja suojakaasujen käyttöön liittyy tukehtumisvaara.

Palovammavaara, jos kosket juoton yhteydessä kuumaan juottotyökaluun. Suojakaasujen käytön yhteydessä tukehtumisvaara, esim. WSP 80IG:n kanssa.

- ▷ Laita juottokolvi aina kytkentälineeseen.
- ▷ Huolehdi riittävästä työtilojen tuuletuksesta, kun käytät suojakaasuja!
- ▷ Kun laite jätetään pitkäksi aikaa ilman käyttöä, tee sen paineliitäntä paineettomaksi.

1. Ota kytkentäline varovasti pois pakkauksesta.
2. Varmista, että järjestelmään liitettävä juottoasema on kytketty pois päältä.
3. Kytke ja lukitse yhdyskaapelin 7-napainen pistoke (3) juottoasemaan.
4. Laita juottokolvi (9) kytkentälineeseen (1), kiinnitä ja lukitse 7-napaiseen koskettimeen (8).
5. Kytke juottoasema päälle (7).

Kun kytkentälineettä halutaan käyttää suojakaasu-juottokolvin WSP80 IG kanssa, tällöin tarvitaan ohjainlaite WAD 101. Noudata tässä yhteydessä ohjainlaitteen käyttöohjeita.

6 Laitteen käyttö

6.1 Lämpötilan laskeminen (SETBACK) ja automaattinen katkaisuaika (AUTO-OFF) järjestelmään liitetyn kytkentätelineen kanssa

Ohjainlaitteessa voidaan säätää SETBACK-aika ja AUTO-OFF-aika (WD 1, WD 2, WD 1M, WD 2M- ja WR 3M-laitteet) tai ne on esiasetettu kiinteästi (WSD- ja WMD-laitteet).

Kun juottotyökalu on laitettu kytkentätelineeseen, sen jälkeen tapahtuu lämpötilan laskeminen ja/tai katkaisu (AUTO-OFF) riippuen ohjainlaitteen kulloisestakin asetuksesta. Kulloinenkin kytkennän toimintatila on esitetty seuraavassa taulukossa.

Tab. 1. Ohjainlaitteiden WD 1, WD 2, WD 1M, WD 2M, WR 3M, WSD ja WMD lämpötilakytkentä- ja katkaisutoiminta SETBACK- ja AUTO-OFF-toimintojen erilaisten asetusten yhteydessä

Mahdolliset asetukset ohjainlaitteessa ¹⁾		Lämpötilakytkentätoiminta sen jälkeen kun juottotyökalu on laitettu kytkentätelineeseen
SETBACK Time [1-99 min]	OFF Time [1-999 min]	
0	0	Juottotyökalun toiminta katkaistaan telineessä ²⁾ .
ON	0	Juottotyökalun lämpötila pudotetaan telineessä ²⁾ STANDBY-lämpötilaan ³⁾ .
0	Time	Juottotyökalun toiminta katkaistaan telineessä ²⁾ OFF-ajan päätyttyä.
ON	Time	Juottotyökalun lämpötila pudotetaan telineessä ²⁾ STANDBY-lämpötilaan ³⁾ ja toiminta katkaistaan OFF-ajan päätyttyä.
Time	0	Juottotyökalun lämpötila pudotetaan telineessä ²⁾ SETBACK-ajan päätyttyä STANDBY-lämpötilaan ³⁾ .
Time	Time	Juottotyökalun lämpötila pudotetaan telineessä ²⁾ SETBACK-ajan päätyttyä STANDBY-lämpötilaan ³⁾ , ja toiminta katkaistaan OFF-ajan päätyttyä.

¹⁾ WSD- ja WMD-laitteissa ovat mahdollisia vain asetukset 0/0 ja ON/TIME, joissa on esiasetettu kiinteästi kulloisetkin aika-arvot SETBACK:lle (20 minuuttia) ja AUTO-OFF:lle (60 minuuttia). Poikkeavat SETBACK-ajat ovat näissä laitetyypeissä mahdollisia vain ulkoisen syöttölaitteen WCB2 kanssa.

²⁾ Kytkentätelineen ulkopuolella juottotyökalu jää aina säädettyyn ohjelämpötilaan. Teline toiminto aktivoituu sitten kun juottotyökalu on laitettu ensimmäisen kerran telineeseen.

³⁾ STANDBY-lämpötilan täytyy olla alle asetetun ohjelämpötilan, muuten SETBACK-toiminto on deaktivoitu.

Ohje Noudata SETBACK- ja AUTO-OFF-toimintojen säädössä ja päälle/poiskytkennässä ohjainlaitteen käyttöohjeita.

6.2 Venttiiliohauksen päälle-/poiskytkentä kytkentätelineen kanssa (WAD 101)

Käyttäessäsi juottokolvia suojakaasun ja kytkentätelineen kanssa venttiiliohjaus täytyy säätää ohjainlaitteesta WAD 101. Tällöin on mahdollista kaksi eri kytkentätilaa:

- **A-1:** venttiiliohjaus on kytketty päälle. Venttiiliä ohjataan kytkentätelineellä PÄÄLLE/POIS-toiminnolla. Tässä toimintatilassa SETBACK-toiminto "OFF" ei ole käytettävissä.
- **A-0:** venttiiliohjaus on kytketty pois päältä. SETBACK-toiminto on käytettävissä rajoituksitta.

Ohje Noudata venttiilinohjaustoiminnon asetuksessa ohjainlaitteen käyttöohjeita.

7 WDH 10T/20T:n hoito ja huolto

Puhdistusosan sisällä oleva puhdistusvilla tulee puhdistaa säännöllisesti liasta ja juutejämistä.

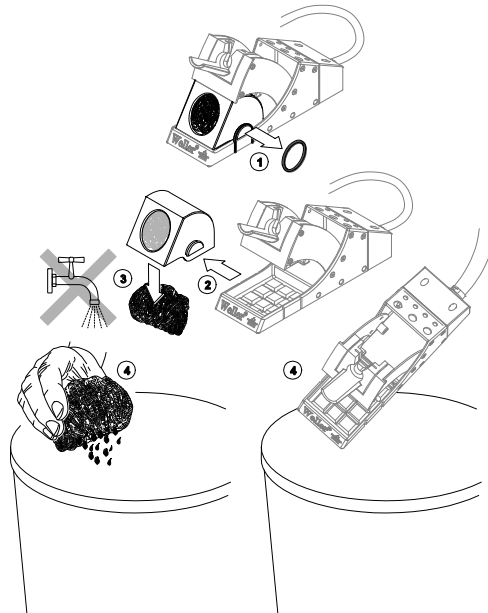

8 Vikailmoitukset ja vikojen korjaaminen

Ilmoitus/vika	Mahdollinen syy	Korjaustoimenpiteet
Juottokolvi ei kytkeydy pois päältä telineelle asettamisen jälkeen	SETBACK Time juottoasemassa on aktivoitu	Juottokolvi kytkeytyy pois päältä vasta asetetun ajan jälkeen: ▷ Aseta SETBACK Time juottoasemassa arvoon 0.
	Telinettä ei ole kytketty kunnolla paikalleen	▷ Tarkasta liitântäkaapeli - Telinekaapeli – juottoasema - Juottokolvi - teline
Juottokolvi ei kytkeydy enää telineeltä oton jälkeen päälle	Liikkuva suppilo tai kytkentävivusto on jumutunut	Tarkasta suppilo ja kytkentävivusto

9 Lisävarusteet

Kuivapuhdistusosa WDC 2, T005 15 125 99

Teräsvilla, T005 13 841 99

10 Hävittäminen

Hävitä vaihdetut laiteosat ja käytöstä poistetut laitteet omassa maassasi voimassa olevien määräysten mukaisesti.

11 Takuu

Ostajan on esitettävä mahdollisia puutteita koskevat vaatimukset vuoden sisällä laitteen toimitusajankohdasta lukien. Tämä ei päde §§ 478, 479 BGB (Saksa) mukaisiin ostajan regressioikeuksiin.

Vastaamme antamastamme takuusta vain silloin, kun olemme antaneet laatu- tai kestävyystakuun kirjallisesti ja "takuu"-sanaa käyttämällä.

Oikeus teknisiin muutoksiin pidätetään!

Viimeisimmät käyttöohjeet saat osoitteesta www.weller-tools.com.

WDH 10T/20T

Οδηγίες λειτουργίας



WDH 10T/20T

Επισκόπηση συσκευής

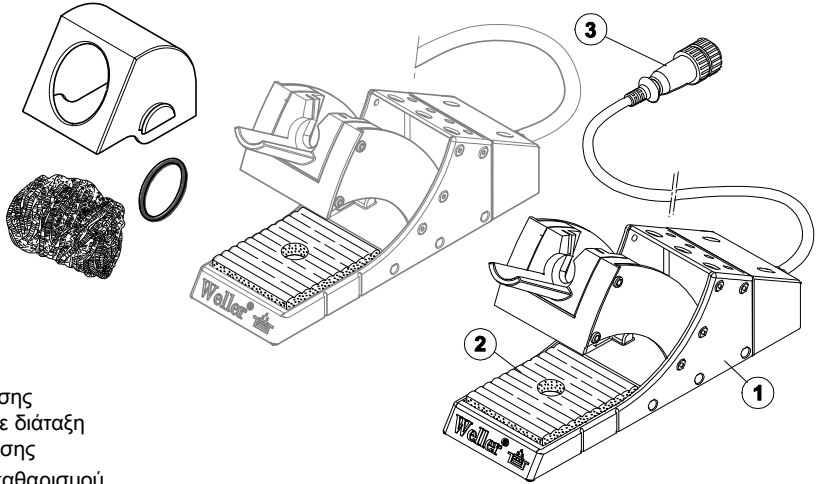

- 1 Περιβλημα βάσης
εναπόθεσης με διάταξη
απενεργοποίησης
- 2 Στάνταρ σει καθαρισμού
- 3 Σύνδεση βάσης εναπόθεσης
με διάταξη απενεργοποίησης
- 4 Πλήκτρο DOWN (κάτω)
- 5 Πλήκτρο UP (επάνω)
- 6 Σύνδεση στο δίκτυο του
ρεύματος
- 7 Διακόπτης ρεύματος
- 8 Σύνδεση έμβολου
συγκόλλησης
- 9 Έμβολο συγκόλλησης

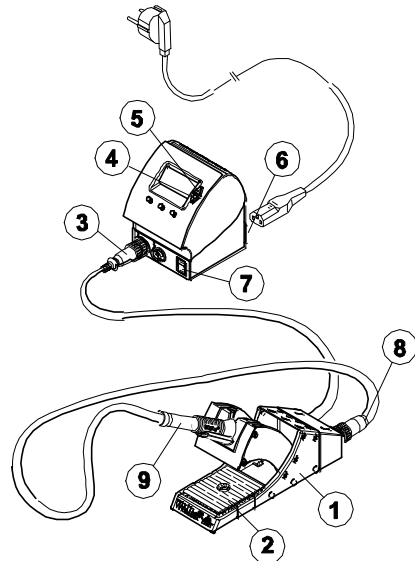

Περιεχόμενα

1	Σχετικά με αυτές τις οδηγίες χειρισμού.....	3
2	Για τη δική σας ασφάλεια	4
3	Υλικά παράδοσης	4
4	Περιγραφή της συσκευής	5
5	Θέση της βάσης εναπόθεσης με διάταξη απενεργοποίησης σε λειτουργία	6
6	Χειρισμός της συσκευής.....	6
7	Φροντίδα και συντήρηση της συσκευής WDH 10T/20T	8
8	Μηνύματα και άρση σφαλμάτων.....	9
9	Εξαρτήματα.....	9
10	Απόσυρση	9
11	Εγγύηση	9

1 Σχετικά με αυτές τις οδηγίες χειρισμού

Σας ευχαριστούμε για την εμπιστοσύνη που μας δείξατε, αγοράζοντας το WDH 10T/20T της Weller. Κατά την κατασκευή τηρήθηκαν αυστηρές απαιτήσεις ποιότητας, ώστε να εξασφαλίζεται η άψογη λειτουργία της συσκευής.

Αυτές οι οδηγίες χειρισμού περιλαμβάνουν σημαντικές πληροφορίες, για να μπορείτε σίγουρα και σωστά να θέσετε τη βάση εναπόθεσης με διάταξη απενεργοποίησης WDH 10T/20T σε λειτουργία, να τη χειριστείτε, να τη συντηρήσετε και να επιδιορθώσετε οι ίδιοι τυχόν απλές βλάβες.

- ▷ Διαβάστε πλήρως αυτές τις οδηγίες χειρισμού πριν τη θέση σε λειτουργία της συσκευής και προτού αρχίσετε την εργασία με βάση εναπόθεσης με διάταξη απενεργοποίησης WDH 10T/20T.
- ▷ Φυλάξτε αυτές τις οδηγίες χειρισμού έτσι, ώστε να είναι προσιτές σε όλους τους χρήστες.

1.1 Οδηγίες που λήφθηκαν υπόψη

Η βάση εναπόθεσης με διάταξη απενεργοποίησης WDH 10T/20T της Weller ανταποκρίνεται στα στοιχεία της Δήλωσης πιστότητας EK με τις οδηγίες 2004/108/EK, 2006/95/EK. Και 2011/65/EK (RoHS).

1.2 Συνισχύοντα έγγραφα

- Οδηγίες λειτουργίας της δικής σας μονάδας ελέγχου με συνοδευτικό τεύχος υποδείξεων ασφαλείας
- Οδηγίες λειτουργίας του εργαλείου συγκόλλησης

2 Για τη δική σας ασφάλεια

Η βάση εναπόθεσης με διάταξη απενεργοποίησης WDH 10T/20T κατασκευάστηκε σύμφωνα με το σημερινό επίπεδο της τεχνολογίας και τους αναγνωρισμένους κανόνες της τεχνικής ασφαλείας. Παρόλ' αυτά υπάρχει κίνδυνος για τραυματισμούς ατόμων και υλικές ζημιές, όταν δεν προσέξετε τις υποδείξεις ασφαλείας στο συνημμένο τεύχος ασφαλείας της μονάδας ελέγχου καθώς και τις προειδοποιητικές υποδείξεις σε αυτές τις οδηγίες χειρισμού. Παραδίδετε τη βάση εναπόθεσης με διάταξη απενεργοποίησης σε τρίτους πάντοτε μαζί με τις οδηγίες χειρισμού.

2.1 Χρήση σύμφωνα με το σκοπό προορισμού

Χρησιμοποιείτε τη βάση εναπόθεσης με διάταξη απενεργοποίησης WDH 10T/20T αποκλειστικά σύμφωνα με το σκοπό που αναφέρεται στις οδηγίες λειτουργίας για την εναπόθεση των πιο κάτω αναφερόμενων εργαλείων συγκόλλησης κάτω από τις αναφερόμενες εδώ προϋποθέσεις. Η χρήση σύμφωνα με το σκοπό προορισμού της βάσης εναπόθεσης με διάταξη απενεργοποίησης WDH 10T/20T προϋποθέτει επίσης, ότι

- τηρείτε αυτές τις οδηγίες χειρισμού,
- προσέχετε όλα τα άλλα συνοδευτικά έγγραφα,
- τηρείτε τους εθνικούς κανονισμούς πρόληψης ατυχημάτων στο τόπο χρήσης.

Για αυθαίρετες πραγματοποιημένες αλλαγές στη συσκευή δεν αναλαμβάνεται από τον κατασκευαστή καμία ευθύνη.

3 Υλικά παράδοσης

WDH 10T

- Βάση εναπόθεσης με διάταξη απενεργοποίησης WDH 10T
- Οδηγίες λειτουργίας WDH 10T

WDH 20T

- Βάση εναπόθεσης με διάταξη απενεργοποίησης WDH 20T
- Οδηγίες λειτουργίας WDH 20T

Σετ WSP 80IG

- Βάση εναπόθεσης με διάταξη απενεργοποίησης WDH 10T
- Έμβολα συγκόλλησης WSP 80IG
- Οδηγίες λειτουργίας WDH 10T

4 Περιγραφή της συσκευής

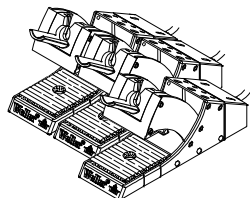
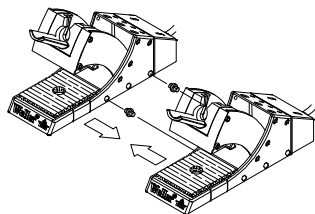

Η βάση εναπόθεσης με διάταξη απενεργοποίησης WDH 10T/20T της Weller προσφέρει, σε αντίθεση με μια τυπική βάση εναπόθεσης ασφαλείας, μια αξιολογούμενη από το σταθμό συγκόλλησης λειτουργία απενεργοποίησης. Στη βάση εναπόθεσης με διάταξη απενεργοποίησης είναι ενσωματωμένος ένας μικροδιακόπτης, ο οποίος ενεργοποιείται κατά την εναπόθεση και αφαίρεση του εργαλείου συγκόλλησης.

Κατά τη σύνδεση της βάσης εναπόθεσης με διάταξη απενεργοποίησης σε έναν **ψηφιακό σταθμό συγκόλλησης Weller** λαμβάνει χώρα μια αυτόματη αναγνώριση και διευρύνονται ανάλογα με την εφαρμογή οι σπάνταρ λειτουργίες για τη μείωση της θερμοκρασίας ή τον έλεγχο της βαλβίδας (μόνο WAD 101).

Για τη στερέωση μπορούν περισσότερες βάσεις εναπόθεσης με διάταξη απενεργοποίησης να συνδεθούν μεταξύ τους στα πλάγια.

4.1 Τεχνικά στοιχεία WDH 10T/20T

Διαστάσεις	M X Π X Y (mm): 208 x 65 x 115 M X Π X Y (ίντσες): 8.189 x 2.56 x 4.53
Βάρος	0,69 kg
Κατάλληλα εργαλεία συγκόλλησης	– WDH 10T: WSP 80, WP 80, WP 120, WSP 80IG – WDH 20T: WMP
Συμβατές μονάδες ελέγχου	WSD 81, WSD 161, WSD 151, WSD 151R, WDD 81V, WSL, WSL 2, WAD 101, WMRS, WMD 1S, WMD 3, WD 1, WD 2, WD1 M, WD 2M, WR 3M

5 Θέση της βάσης εναπόθεσης με διάταξη απενεργοποίησης σε λειτουργία

ΠΡΟΕΙΔΟΠΟΙΗΣΗ!



Κίνδυνος πυρκαγιάς κατά την εργασία με τα εργαλεία συγκόλλησης και κίνδυνος ασφυξίας κατά την εργασία με αδρανή αέρια.

Κατά τη συγκόλληση υπάρχει κίνδυνος πυρκαγιάς σε περίπτωση επαφής με το καυτό εργαλείο συγκόλλησης. Κατά την εργασία με αδρανή αέρια, π.χ. με το WSP 80IG, υπάρχει κίνδυνος ασφυξίας.

- ▷ Εναποθέτετε το έμβολο συγκόλλησης πάντοτε στη βάση εναπόθεσης με διάταξη απενεργοποίησης.
- ▷ Σε περίπτωση χρήσης αδρανών αερίων πρέπει να φροντίζετε για έναν επαρκή αερισμό του χώρου!
- ▷ Σε περίπτωση μεγαλύτερου χρονικού διαστήματος μη χρήσης, θέτετε το σημείο σύνδεσης της πίεσης της συσκευής εκτός πίεσης.

1. Ξεπακετάρετε προσεκτικά τη βάση εναπόθεσης με διάταξη απενεργοποίησης.
2. Βεβαιωθείτε, ότι ο σταθμός συγκόλλησης που θα συνδεθεί είναι απενεργοποιημένος.
3. Βυσματώστε τον 7-πολικό σύνδεσμο (3) του καλωδίου σύνδεσης στο σταθμό συγκόλλησης και ασφαλίστε τον.
4. Εναποθέστε το έμβολο συγκόλλησης (9) στη βάση εναπόθεσης με διάταξη απενεργοποίησης (1), συνδέστε το στην 7-πολική υποδοχή (8) και ασφαλίστε το.
5. Ενεργοποιήστε το σταθμό συγκόλλησης (7).

Για τη λειτουργία της βάσης εναπόθεσης με διάταξη απενεργοποίησης με το έμβολο συγκόλλησης αδρανούς αερίου

WSP80 IG απαιτείται η μονάδα ελέγχου WAD 101. Προσέχετε επίσης τις οδηγίες λειτουργίας της δικής σας μονάδας ελέγχου.

6 Χειρισμός της συσκευής

6.1 Μείωση της θερμοκρασίας (SETBACK) και αυτόματος χρόνος απενεργοποίησης (AUTO-OFF) με συνδεδεμένη βάση εναπόθεσης με διάταξη απενεργοποίησης

Στη μονάδα ελέγχου μπορείτε να ρυθμίσετε το χρόνο SETBACK (χρόνος επαναφοράς) και το χρόνο AUTO-OFF (αυτόματη απενεργοποίησης) (συσκευές WD 1, WD 2, WD 1M, WD 2M και WR 3M) ή οι χρόνοι είναι σταθερά προρρυθμισμένοι (συσκευές WSD και WMD).

Μετά την εναπόθεση του εργαλείου συγκόλλησης στη βάση εναπόθεσης με διάταξη απενεργοποίησης πραγματοποιείται η μείωση της θερμοκρασίας και/ή η απενεργοποίηση (AUTO-OFF) ανάλογα με τη ρύθμιση στη μονάδα ελέγχου.

Η εκάστοτε συμπεριφορά απενεργοποίησης παρουσιάζεται στον ακόλουθο πίνακα.

Tab. 1. Συμπεριφορά θερμοκρασίας και απενεργοποίησης των μονάδων ελέγχου WD 1, WD 2, WD 1M, WD 2M, WR 3M, WSD και WMD σε περίπτωση διαφορετικών ρυθμίσεων των λειτουργιών SETBACK και AUTO-OFF

Δυνατές ρυθμίσεις στη μονάδα ελέγχου ¹⁾		Συμπεριφορά της θερμοκρασίας μετά την εναπόθεση του εργαλείου συγκόλλησης στη βάση εναπόθεσης με διάταξη απενεργοποίησης
SETBACK Time [1-99 λεπτά]	OFF Time [1-999 λεπτά]	
0	0	Το εργαλείο συγκόλλησης απενεργοποιείται στη βάση εναπόθεσης ²⁾ .
ON	0	Το εργαλείο συγκόλλησης περνά στη βάση εναπόθεσης ²⁾ στη θερμοκρασία STANDBY ³⁾ .
0	Time	Το εργαλείο συγκόλλησης απενεργοποιείται στη βάση εναπόθεσης ²⁾ μετά το πέρας του χρόνου OFF.
ON	Time	Το εργαλείο συγκόλλησης περνά στη βάση εναπόθεσης ²⁾ στη θερμοκρασία STANDBY ³⁾ και μετά το πέρας του χρόνου OFF απενεργοποιείται.
Time	0	Το εργαλείο συγκόλλησης περνά στη βάση εναπόθεσης ²⁾ μετά το χρόνο SETBACK στη θερμοκρασία STANDBY ³⁾ .
Time	Time	Το εργαλείο συγκόλλησης περνά στη βάση εναπόθεσης ²⁾ μετά το πέρας του χρόνου SETBACK στη θερμοκρασία STANDBY ³⁾ και μετά το πέρας του χρόνου OFF απενεργοποιείται.

¹⁾ Στις συσκευές WSD και WMD είναι δυνατές μόνο οι ρυθμίσεις 0/0 και ON/TIME, όπου οι εκάστοτε τιμές του χρόνου για SETBACK (20 λεπτά) και AUTO-OFF (60 λεπτά) είναι σταθερά προρρυθμισμένες. Οι αποκλίνοντες χρόνοι SETBACK (χρόνοι επαναφοράς) σε αυτούς τους τύπους συσκευής είναι δυνατοί μόνο με την εξωτερική συσκευή εισαγωγής WCB2.

²⁾ Εκτός της βάσης εναπόθεσης παραμένει πάντοτε το εργαλείο συγκόλλησης στη ρυθμισμένη επιθυμητή θερμοκρασία.
Η λειτουργία εναπόθεσης ενεργοποιείται μετά την πρώτη εναπόθεση του εργαλείου συγκόλλησης

³⁾ Η θερμοκρασία STANDBY (θερμοκρασία ετοιμότητας) πρέπει να βρίσκεται κάτω από τη ρυθμισμένη επιθυμητή θερμοκρασία, διαφορετικά η λειτουργία SETBACK (λειτουργία επαναφοράς) είναι ανενεργός.

Υπόδειξη

Προσέξτε για τη ρύθμιση και την ενεργοποίηση/απενεργοποίηση των λειτουργιών SETBACK και AUTO-OFF τις οδηγίες λειτουργίας της μονάδας ελέγχου.

6.2 Ενεργοποίηση/απενεργοποίηση του ελέγχου της βαλβίδας με βάση εναπόθεσης με διάταξη απενεργοποίησης (WAD 101)

Κατά τη λειτουργία ενός εμβόλου συγκόλλησης με αδρανή αέριο και τη χρήση της βάσης εναπόθεσης με διάταξη απενεργοποίησης πρέπει να ρυθμιστεί ο έλεγχος της βαλβίδας στη μονάδα ελέγχου WAD 101. Εδώ είναι δυνατές δύο καταστάσεις ενεργοποίησης:

- **A-1:** Ο έλεγχος της βαλβίδας είναι ενεργοποιημένος. Η βαλβίδα ελέγχεται μέσω της βάσης εναπόθεσης με διάταξη απενεργοποίησης με τη λειτουργία ON/OFF. Σε αυτή την κατάσταση λειτουργίας η λειτουργία SETBACK "OFF" δεν είναι διαθέσιμη.
- **A-0:** Ο έλεγχος της βαλβίδας είναι απενεργοποιημένος. Η λειτουργία SETBACK είναι διαθέσιμη χωρίς περιορισμό.

Υπόδειξη

Προσέξτε για τη ρύθμιση της λειτουργίας ελέγχου της βαλβίδας τις οδηγίες λειτουργίας της μονάδας ελέγχου.

7 Φροντίδα και συντήρηση της συσκευής WDH 10T/20T

Το μαλλί καθαρισμού του σετ καθαρισμού πρέπει να καθαρίζεται τακτικά και να απομακρύνονται τα υπολείμματα από το καλάι.

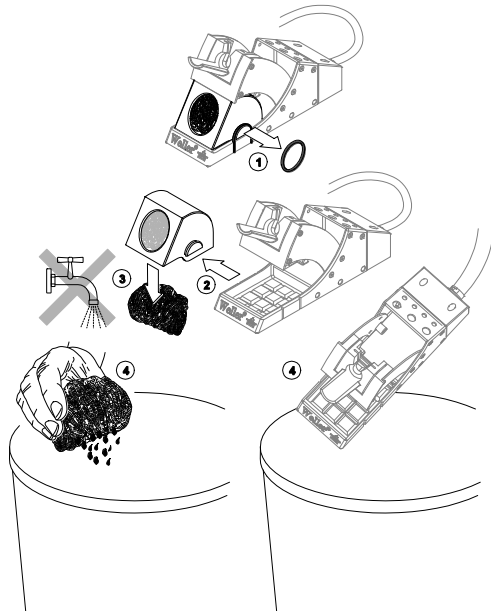

8 Μηνύματα και άρση σφαλμάτων

Μήνυμα/Σύμπτωμα	Πιθανή αιτία	Μέτρα προς αντιμετώπιση
Το έμβολο συγκόλλησης δεν απενεργοποιείται μετά την εναπόθεση	Η λειτουργία SETBACK Time (χρόνος επαναφοράς) στο σταθμό συγκόλλησης είναι ενεργοποιημένη	Το έμβολο συγκόλλησης απενεργοποιείται μετά το ρυθμισμένο χρόνο: ▷ Θέστε τη λειτουργία SETBACK Time (χρόνος επαναφοράς) στο σταθμό συγκόλλησης στο 0.
	Η βάση εναπόθεσης δεν είναι σωστά συνδεδεμένη	▷ Ελέγξτε το καλώδιο σύνδεσης - Καλώδιο βάσης εναπόθεσης - σταθμός συγκόλλησης - Έμβολο συγκόλλησης - βάση εναπόθεσης
Το έμβολο συγκόλλησης δεν ενεργοποιείται πλέον μετά την αφαίρεση	Η κινητή χοάνη ή η ράβδος ενεργοποίησης είναι μαγκωμένη	Ελέγξτε την κινητή χοάνη και τη ράβδο ενεργοποίησης

9 Εξαρτήματα

Σετ στεγνού καθαρισμού WDC 2, T005 15 125 99

Σύρμα καθαρισμού, T005 13 841 99

10 Απόσυρση

Αποσύρετε τα αντικαθιστούμενα εξαρτήματα της συσκευής και τις παλιές συσκευές σύμφωνα με τους κανονισμούς της χώρας σας.

11 Εγγύηση

Οι αξιώσεις του αγοραστή για τυχόν ελαττώματα παραγράφονται μετά από ένα έτος από την παράδοση στον αγοραστή. Αυτό δεν ισχύει για αναγωγικές αξιώσεις του αγοραστή σύμφωνα με την §§ 478, 479 BGB.

Για μια εγγύηση που δίνουμε φέρουμε την ευθύνη μόνο, όταν η εγγύηση ποιότητας ή η εγγύηση αντοχής έχει δοθεί από εμάς γραπτά και με τη χρήση του όρου "εγγύηση".

Μέ επιφύλαξη του δικαιώματος τεχνικών αλλαγών!

Τις ενημερωμένες οδηγίες λειτουργίας θα τις βρείτε κάτω από www.weller-tools.com.

WDH 10T/20T

Kullanım kılavuzu

TR



WDH 10T/20T

Cihaza genel bakış

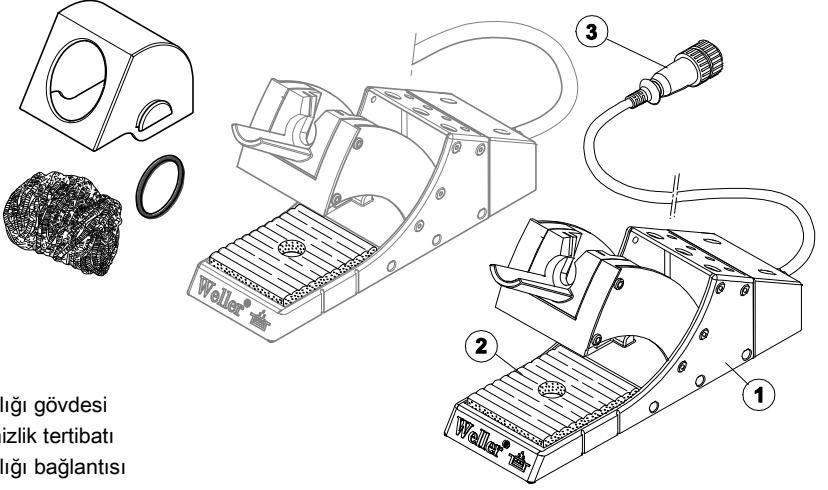

- 1 Kumanda altlığı gövdesi
- 2 Standart temizlik tertibatı
- 3 Kumanda altlığı bağlantısı
- 4 Down tuşu
- 5 Up tuşu
- 6 Şebeke bağlantısı
- 7 Şebeke şalteri
- 8 Havya bağlantısı
- 9 Havya

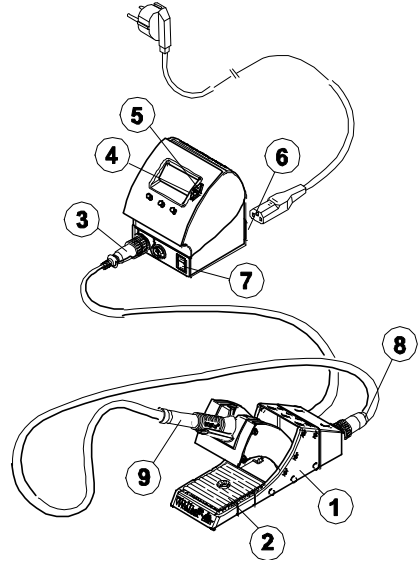

İçerik

1	Bu kullanım kılavuzu ile ilgili.....	3
2	Güvenlik önlemleri	3
3	Teslimat kapsamı	4
4	Cihaz tanımı.....	4
5	Kumanda altlığını işleme alma	5
6	Cihaz kullanımı	6
7	WDH 10T/20T bakımı	7
8	Hata mesajları ve hata giderme	8
9	Aksesuar.....	8
10	İmha etme.....	8
11	Garanti.....	8

1 Bu kullanım kılavuzu ile ilgili

Weller WDH 10T/20T'ye güvendiğiniz ve satın aldığınız için size teşekkür ederiz. İmalat, cihazın kusursuz çalışmasını sağlayacak kalite talepleri doğrultusunda yapılmıştır.

Bu kullanım kılavuzu, Kumanda altlığı WDH 10T/20T'yi güvenli ve usulüne uygun olarak çalıştırmak, kullanmak, bakımını yapmak ve basit arızaları kendiniz giderebilmeniz için önemli bilgiler içerir.

- ▷ Kumanda altlığı WDH 10T/20T ile çalışmaya başlamadan önce cihazın kullanım kılavuzunu dikkatlice okuyunuz.
- ▷ Bu kullanım kılavuzunu, bütün kullanıcıların erişebileceği bir yerde muhafaza ediniz.

1.1 Dikkate alınan yönergeler

Weller kumanda altlığı WDH 10T/20T, 2004/108/AB, 2006/95/AB ve 2011/65/AB (RoHS) yönergeleri ile AB uygunluk bildirgesine uygundur.

1.2 Geçerli dokümanlar

- Kumanda cihazınızın güvenlik uyarıları ek kitapçıklı kullanım kılavuzu
- Lehim aletinizin kullanım kılavuzu

2 Güvenlik önlemleri

Kumanda altlığı WDH 10T/20T, günümüzün teknolojisi ve güvenlik teknolojisi ayarlarına göre üretilmiştir. Buna rağmen, kumanda cihazının kitapçığındaki güvenlik uyarıları veya bu kullanım kılavuzundaki uyarılar dikkate alınmazsa kişilerin yaralanma ve

maddi hasar tehlikesi vardır. Kumanda altlığını üçüncü şahıslara kullanım kılavuzu ile birlikte veriniz.

2.1 Kullanım alanı

Kumanda altlığı WDH 10T/20T'yi sadece kullanım kılavuzunda belirtilen amaçlara ve burada belirtilen koşullara uygun olarak aşağıda belirtilen lehim aletleri için kullanınız. Kumanda altlığı WDH 10T/20T'nin usulüne uygun kullanımı aşağıdakileri de kapsar:

- Bu kullanım kılavuzunu dikkate almanız,
- Diğer bütün dokümanları dikkate almanız,
- Kullanım yerinde ulusal kaza önleme yönetmeliklerini dikkate almanız.

Cihazda kendi başınıza yaptığınız değişiklikler için üretici sorumluluk kabul etmez.

3 Teslimat kapsamı

WDH 10T

- Kumanda altlığı WDH 10T
- Kullanım kılavuzu WDH 10T

WDH 20T

- Kumanda altlığı WDH 20T
- Kullanım kılavuzu WDH 20T

WSP 80IG Set

- Kumanda altlığı WDH 10T
- Havya WSP 80IG
- Kullanım kılavuzu WDH 10T

4 Cihaz tanımı

Weller WDH 10T/20T kumanda altlığı, normal emniyet altlığından farklı olarak lehim istasyonundan değerlendirilebilen bir kumanda fonksiyonu sunar. Kumanda altlığına, lehim aletinin yerine konulmasında ve yerinden çıkartılmasında basılan bir mikro şalter entegre edilmiştir.

Kumanda altlığını **dijital bir Weller lehim istasyonuna** takarken otomatik bir tanımlama başlar ve kullanıma göre sıcaklık azaltma ve valf kumandası için standart fonksiyon kapsamını genişletir (sadece WAD 101).

Sabitleme için birden fazla kumanda altlığı yanal olarak birlikte takılabilir.

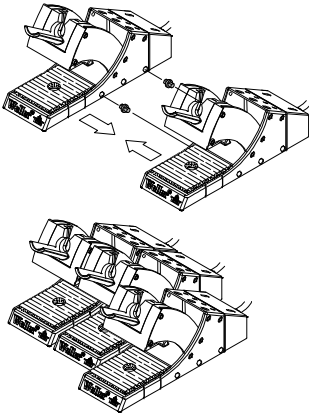

4.1 Teknik bilgiler WDH 10T/20T

Boyutlar	U x G x Y (mm): 208 x 65 x 115 U x G x Y (inç): 8.189 x 2.56 x 4.53
Ağırlık	0,69 kg
Uygun lehim aletleri	– WDH 10T: WSP 80, WP 80, WP 120, WSP 80IG – WDH 20T: WMP
Bağlanabilir kumanda cihazları	WSD 81, WSD 161, WSD 151, WSD 151R, WDD 81V, WSL, WSL 2, WAD 101, WMRS, WMD 1S, WMD 3, WD 1, WD 2, WD1 M, WD 2M, WR 3M

5 Kumanda altlığını işletime alma

UYARI!



Lehim aleti ile çalışırken yangın tehlikesi ve inert gazlarla çalışırken boğulma tehlikesi.

Lehimleme yapılırken sıcak lehim aletine dokunulduğunda yangın tehlikesi vardır. İnerit gazlar, örn. WSP 80IG ile çalışmada boğulma tehlikesi vardır.

- ▷ Havyayı daima kumanda altlığına koyunuz.
- ▷ İnerit gazların kullanımında ortam yeteri kadar havalandırılmalıdır!
- ▷ Uzun süre kullanılmayacaksa cihazın basınç bağlantısı basınçsız konuma getirilmelidir.

1. Kumanda altlığının ambalajını dikkatlice açınız.
2. Bağlanacak lehim istasyonunun kapalı konumda olduğundan emin olunuz.
3. Lehim istasyonundaki bağlantı kablosunun 7 kutuplu soketini (3) takınız ve kilitleyiniz.
4. Havyayı (9) kumanda altlığına (1) koyunuz, 7 kutuplu kovana (8) takınız ve kilitleyiniz.
5. Lehim istasyonunu açınız (7).

Kumanda altlığının inert gazlı havya

WSP80 IG ile çalıştırılması için kumanda cihazı WAD 101 gereklidir. Kumanda cihazınızın kullanım kılavuzunu dikkate alınız.

6 Cihaz kullanımı

6.1 Sıcaklığı azaltma (SETBACK) ve otomatik kapanma süresi (AUTO-OFF) bağlanmış kumanda altlıklı

Kumanda cihazında SETBACK süresi ve AUTO-OFF süresi ayarlanabilir (WD 1, WD 2, WD 1M, WD 2M- ve WR 3M-cihazlar) veya sabit verilmiştir (WSD- ve WMD-cihazlar).

Lehim aletini kumanda altlığına koyduktan sonra kumanda cihazındaki ayarlara göre sıcaklığı azaltma ve/veya kapanma (AUTO-OFF) gerçekleşir. İlgili kumanda yöntemi aşağıdaki tabloda gösterilmiştir.

Tab. 1. SETBACK ve AUTO-OFF fonksiyonlarının farklı ayarlarında WD 1, WD 2, WD 1M, WD 2M, WR 3M, WSD ve WMD kumanda cihazlarının sıcaklık ve kapanma tutumları

Kumanda cihazında mümkün ayarlar ¹⁾		Lehim aletini kumanda altlığına koyduktan sonra sıcaklık kapatma tutumu
SETBACK Time [1-99 dak]	OFF Time [1-999 dak]	
0	0	Lehim aleti altlıkta ²⁾ kapatılır.
ON	0	Lehim aleti altlıkta ²⁾ STANDBY sıcaklığa ³⁾ düşürülür.
0	Time	Lehim aleti altlıkta ²⁾ OFF süresi dolduktan sonra kapanır.
ON	Time	Lehim aleti altlıkta ²⁾ STANDBY sıcaklığa ³⁾ düşürülür ve OFF süresi dolduktan sonra kapanır.
Time	0	Lehim aleti altlıkta ²⁾ SETBACK süresi dolduktan sonra STANDBY sıcaklığa ³⁾ düşürülür.
Time	Time	Lehim aleti altlıkta ²⁾ SETBACK süresi dolduktan sonra STANDBY sıcaklığa ³⁾ düşürülür ve OFF süresi dolduktan sonra kapanır.

¹⁾ WSD ve WMD cihazlarında sadece 0/0 ve ON/TIME ayarları mümkündür, SETBACK (20 dakika) ve AUTO-OFF (60 dakika) için ilgili süre değerleri sabit verilmiştir. Farklı SETBACK süreleri bu cihaz tiplerinde sadece harici giriş cihazı WCB2 ile mümkündür.

²⁾ Kumanda altlığı dışında lehim aleti daima ayarlanmış nominal sıcaklıkta kalır. Altlık fonksiyonu lehim aletinin ilk konulmasından sonra devreye girer

³⁾ STANDBY sıcaklığı ayarlanmış nominal sıcaklığın altında olmalıdır, aksi takdirde SETBACK fonksiyonu devre dışıdır.

Uyarı

SETBACK ve AUTO-OFF fonksiyonlarının ayarları ve açılması/kapatılması için kumanda cihazınızın kullanım kılavuzunu dikkate alınız.

6.2 Valf kumandası kumanda altlığı ile açılıp / kapatılmalıdır (WAD 101)

Havyanın inert gaz ile ve kumanda altlığı kullanılarak çalıştırılmasında kumanda cihazı WAD 101'deki valf kumandası açık olmalıdır. Burada iki kumanda durumu mümkündür:

- **A-1:** Valf kumandası açık. Valf, kumanda altlığı üzerinden AÇIK/KAPALI fonksiyonu ile kumanda edilir. Bu çalışma durumunda SETBACK fonksiyonu „OFF“ kullanılamaz.
- **A-0:** Valf kumandası kapalı. SETBACK fonksiyonu sınırsız kullanılabilir.

Uyarı

Valf kumandası ayarları için kumanda cihazınızın kullanım kılavuzunu dikkate alınız.

7 WDH 10T/20T bakımı

Temizleme tertibatının temizleme teli düzenli olarak temizlenmeli ve lehim artıklarından arındırılmalıdır.

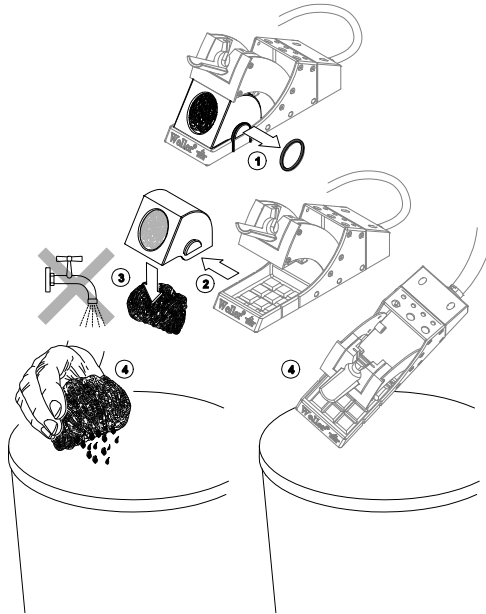

8 Hata mesajları ve hata giderme

Mesaj/Belirti	Olası neden	Yardım önlemleri
Havya yerine konulduktan sonra kapanmıyor	Lehim istasyonundaki SETBACK Time devrede	Havya ancak ayarlanmış süreden sonra kapanır: ▷ Lehim istasyonundaki SETBACK Time 0'a getirilmelidir.
	Altılık doğru bağlanmamış	▷ Bağlantı kablosu kontrol edilmelidir - Altılık kablosu – Lehim istasyonu - Havya - Altılık
Havya yerinden çıkartıldıktan sonra açılmıyor	Hareketli huni veya kumanda kolları sıkışıyor	Huni ve kumanda kolları kontrol edilmelidir

9 Aksesuar

Kuru temizleme tertibatı WDC 2, T005 15 125 99

Helisel lehim teli, T005 13 841 99

10 İmha etme

Değiştirilen cihaz parçalarını ve eski cihazları ülkenizdeki kurallara uygun olarak imha ediniz.

11 Garanti

Satıcının garanti talepleri teslimattan sonra bir yıl içinde zaman aşımına uğrar. Bu durum §§ 478, 479 BGB'ye göre satıcının müracaat hakkı için geçerli değildir.

Verdiğimiz garanti, sadece yapı veya dayanıklılık garantisidir. „Garanti“ terimi altında tarafımızdan yazılı olarak belirtilmişse geçerlidir.

Teknik değişikliklerin hakkı saklıdır!

Güncellenmiş kullanım kılavuzlarını www.weller-tools.com sayfasında bulabilirsiniz.

GERMANY**Weller Tools GmbH**

Carl-Benz-Str. 2
74354 Besigheim
Phone: +49 (0) 7143 580-0
Fax: +49 (0) 7143 580-108

GREAT BRITAIN**Apex Tool Group
(UK Operations) Ltd**

4th Floor Pennine House Washington,
Tyne & Wear
NE37 1LY
Phone: +44 (0) 191 419 7700
Fax: +44 (0) 191 417 9421

FRANCE**Apex Tool Group S.N.C.**

25 Av. Maurice Chevalier BP 46
77832 Ozoir-la-Ferrière Cedex
Phone: +33 (0) 1.64.43.22.00
Fax: +33 (0) 1.64.43.21.62

ITALY**Apex Tool S.r.l.**

Viale Europa 80
20090 Cusago (MI)
Phone: +39 (02) 9033101
Fax: +39 (02) 90394231

SWITZERLAND**Apex Tool Switzerland Sàrl**

Crêt-St-Tombet 15
2022 Bevaix
Phone: +41 (0) 24 426 12 06
Fax: +41 (0) 24 425 09 77

INDIA**Apex Tool Group PVT. Ltd.**

Regus business centre,
Level 2, Elegance, Room no. 214
Mathura Road, Jasola
New Delhi - 110025

AUSTRALIA**Apex Tools - Australia**

P.O. Box 366
519 Nurigong Street
Albury, N. S. W. 2640
Phone: +61 (2) 6058-0300
Fax: +61 (2) 6021-7403

CANADA**Apex Tools Canada**

5925 McLaughlin Rd. Mississauga
Ontario L5R 1B8
Phone: +1 (905) 501-4785
Fax: +1 (905) 387-2640

CHINA**Apex Tool Group**

A-8 Building, No. 38 Dongsheng Road
Heqing Industrial Park, Pudong,
Shanghai 201201
Phone: +86 (21) 60 88 02 88
Fax: +86 (21) 60 88 02 89

USA**Apex Tool Group, LLC**

14600 York Rd. Suite A
Sparks, MD 21152
Phone: +1 (800) 688-8949
Fax: +1 (800) 234-0472

T005 57 098 55 / 10.2014

T005 57 098 54 / 03.2012

www.weller-tools.com**Weller®**

Weller® is a registered trademark and registered design of Apex Tool Group, LLC

© 2014, Apex Tool Group, LLC