

WDH 10T/20T

**Ръководство за
работа**

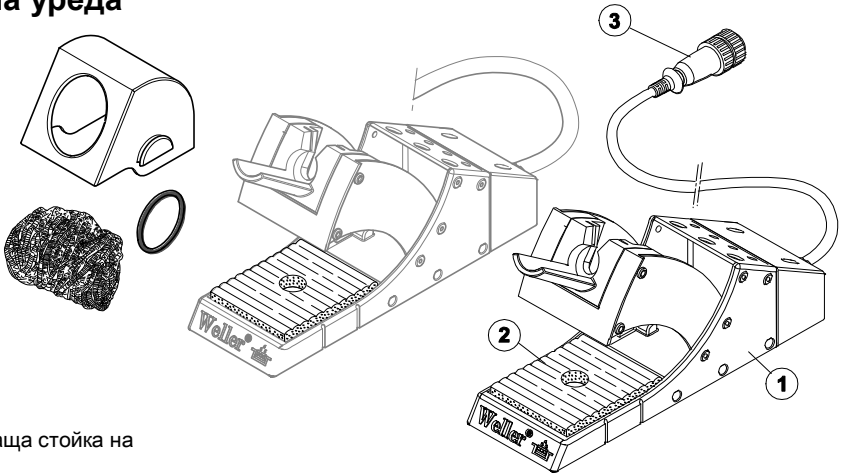

WDH 10T/20T Преглед на уреда



- 1 Превключваща стойка на корпуса
- 2 Вложка за почистване, стандарт
- 3 Съединител, превключваща стойка
- 4 Бутон DOWN
- 5 Бутон UP
- 6 Букса за включване в мрежата
- 7 Мрежов прекъсвач
- 8 Съединител, поялник
- 9 Поялник

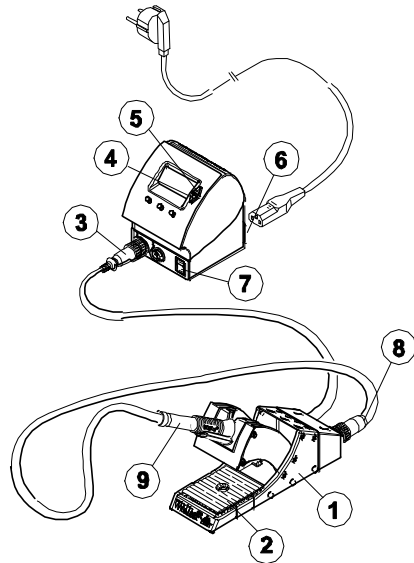

Съдържание

1	Към това ръководство.....	3
2	За Вашата безопасност	4
3	Обем на доставката	4
4	Описание на уреда.....	4
5	Започване на работа с превключващата стойка	5
6	Работа с уреда	6
7	WDH 10T/20T Поддържане и техническо обслужване	7
8	Съобщения за неизправности и отстраняване.....	8
9	Принадлежности	8
10	Отстраняване като отпадък.....	8
11	Гаранция.....	8

1 Към това ръководство

Ние Ви благодарим за оказаното ни с Превключваща стойка WDH 10T/20T. При производството се прилагат най-строги изисквания към качеството, за да се осигури една безупречна функция на уреда.

Това ръководство съдържа важни информации, за да може превключващата стойка WDH 10T/20T сигурно и правилно да се пуска в действие, да се работи с нея, да се поддържа и за да можете Вие да отстранявате самостоятелно прости неизправности.

- ▷ Преди започване на работа с превключващата стойка WDH 10T/20T прочетете докрай това ръководство.
- ▷ Съхранявайте това ръководство така, че то да е достъпно за всички потребители.

1.1 Взети под внимание Директиви

Превключващата стойка Weller WDH 10T/20T отговаря на данните на ЕС Декларация за съответствие с Директивите 2004/108/EC, 2006/95/EC и 2011/65/EC (RoHS).

1.2 Други важаци документи

- Ръководство за работа
- Съпроводителна тетрадка с инструкции за безопасна работа към това ръководство

2 За Вашата безопасност

Превключващата стойка WDH 10T/20T е произведена в съответствие със съвременното състояние на техниката и общопризнатите правила за техническа безопасност. Въпреки това има опасност при неспазване на указанията в личната и тетрадката за безопасност, а също така и на предупредителните указанията в това ръководство. Предавайте превключващата стойка на трети лица винаги заедно с ръководство за работа.

2.1 Използване по предназначение

Използвайте превключващата стойка WDH 10T/20T само в съответствие с дадената в ръководството за работа цел за слагане на изброените по-долу поялни инструменти при указаните тук условия. Използването по предназначение на превключващата стойка WDH 10T/20T включва също така и следното:

- Вие да спазвате това ръководство,
- Вие да спазвате всички допълнителни съпроводителни документи,
- Вие да спазвате националните правила за техника на безопасност на мястото на работа.

Производителят не поема отговорност за направени своеволни изменения на уреда.

3 Обем на доставката

WDH 10T

- Превключваща стойка WDH 10T
- Ръководство за работа

WDH 20T

- Превключваща стойка WDH 20T
- Ръководство за работа

WSP 80IG Set

- Превключваща стойка WDH 10T
- Поялник WSP 80IG
- Ръководство за работа WDH 10T

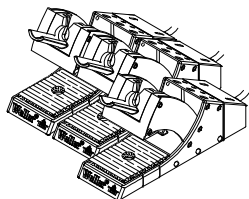
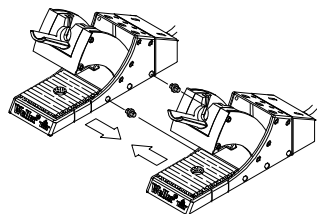

4 Описание на уреда

Превключващата стойка Weller WDH 10T/20T предлага в противоположност на нормалната предпазна стойка една контролирана от запояващата станция превключвателна функция. В превключващата стойка има монтиран един микропревключвател, който се задейства при слагане и изваждане на поялния инструмент.

При присъединяване на превключващата стойка към **цифрова запояваща станция Weller** става автоматично разпознаване в

зависимост от приложението, стандартния обем на функциите за понижаване на температурата или вентилното разпределение (само WAD 101).

За закрепване няколко превключващи стойки могат да бъдат странично присъединявани една към друга.

4.1 Технически данни WDH 10T/20T

Размери	Д x Ш x В (мм): 208 x 65 x 115 Д x Ш x В (inch): 8.189 x 2.56 x 4.53
Тегло	приблизително 0,69 кг
Подходяща поялни инструменти	– WDH 10T: WSP 80, WP 80, WP 120, WSP 80IG – WDH 20T: WMP
Възможни за присъединява апарати за управление	WSD 81, WSD 161, WSD 151, WSD 151R, WDD 81V, WSL, WSL 2, WAD 101, WMRS, WMD 1S, WMD 3, WD 1, WD 2, WD 1M, WD 2M, WR 3M

5 Започване на работа с превключващата стойка

ПРЕДУПРЕЖДЕНИЕ!



Има опасност от изгаряне при работи с поялни инструменти и опасност от задушаване при работи с инертни газове.

При спояване има опасност от изгаряне при докосване на горещия поялен инструмент. При работи с инертни газове, например с WSP 80IG, има опасност от задушаване.

- ▷ Поставяйте поялника винаги в превключващата стойка.
- ▷ При използване на инертни газове осигурете достатъчна вентилация на помещението!
- ▷ При по-дълго не използване изпуснете налягането от напорния съединител (2) на уреда.

1. Разопакувайте грижливо превключващата стойка.
2. Осигурете присъединяваната запояваща станция да е изключена.
3. Сложете 7-полюския щекер (3) на съединителния кабел в запояващата станция и го фиксирайте.
4. Сложете поялника (9) в превключващата стойка (1), включете в 7-полюсната бухса (8) и фиксирайте.
5. Включете запояващата станция (7).

За работа с превключващата стойка с поялника за инертни газове WSP80IG е необходим апарат за управление WAD 101. При това спазвайте ръководството за работа на Вашия апарат за управление.

6 Работа с уреда

6.1 Понижаване на температурата (SETBACK) и автоматично време за изключване (AUTO-OFF) с присъединена превключваща стойка

На апарата за управление могат да се настроят времето за понижаване SETBACK и времето за AUTO-OFF (уреди WD 1, WD 2, WD 1M, WD 2M и WR 3M) или те са зададени непроменливо (уреди WSD и WMD).

След слагане на поялния инструмент в превключващата стойка става понижаване на температурата и/или изключване (AUTO-OFF) в зависимост от настройките на апарата за управление. Съответната характеристика на превключване е показана в следващата таблица.

Tab. 1. Температурна и характеристика на изключване на апаратите за управление WD 1, WD 2, WD 1M, WD 2M, WR 3M, WSD и WMD при различни настройки на функциите SETBACK и AUTO-OFF

Възможни настройки на апарата за управление ¹⁾		Температурна характеристика на превключване след слагане на поялния инструмент в превключващата стойка
SETBACK Time [1-99 мин]	OFF Time [1-999 мин]	
0	0	Поялният инструмент се изключва в стойката ²⁾ .
ON	0	Температурата на поялния инструмент в стойката ²⁾ се понижава до STANDBY-температура ³⁾ .
0	Време	Поялният инструмент в стойката ²⁾ се изключва след изтичане на времето за OFF.
ON	Време	Поялният инструмент в стойката ²⁾ се регулира до STANDBY-температура ³⁾ и след изтичане на времето за OFF се изключва.
Time	0	Поялният инструмент в стойката ²⁾ след времето за понижаване SETBACK се регулира до STANDBY-температура ³⁾ .
Time	Time	Поялният инструмент в стойката ²⁾ след изтичане на времето за понижаване SETBACK се регулира до STANDBY-температура ³⁾ и се изключва след изтичане на времето за OFF.

¹⁾ При уреди WSD и WMD са възможни само настройките 0/0 и ON/TIME, при това съответните времеви стойности за SETBACK (20 минути) и AUTO-OFF (60 минути) са зададени като постоянни величини. При тази типове уреди са възможни различаващи се времена за SETBACK са само с външно устройство за въвеждане WCB 2.

²⁾ Извън превключващата стойка поялният инструмент винаги поддържа зададената температура. Функцията на подставката се активира след първото слагане на поялния инструмент

³⁾ Температурата за режим Standby трябва да е под зададената температура, иначе не е активна функцията SETBACK.

Указание За настройка и включване/изключване на функциите SETBACK и AUTO-OFF имайте предвид ръководството за работа на Вашия апарат за управление.

6.2 Включване/ изключване на вентилното разпределение с превключващата стойка (WAD 101)

При работа на поялника с инертен газ и с използване на превключващата стойка трябва да се регулира вентилното разпределение на апарата за управление WAD 101. При това са възможни две състояния на включване:

- **A-1:** вентилното разпределение е включено. Вентилът се задейства от превключващата стойка с функцията ВКЛ/ИЗКЛ. В това работно състояние не работи функцията SETBACK „OFF“.
- **A-0:** вентилното разпределение е изключено. Функцията SETBACK е неограничено на разположение.

Указание За настройка на функцията на вентилното разпределение имайте предвид ръководство за работа на Вашия апарат за управление.

7 WDH 10T/20T Поддържане и техническо обслужване

Спиралните конци на вложката за почистване трябва да се почистват редовно и да се отстраняват остатъците от припой.

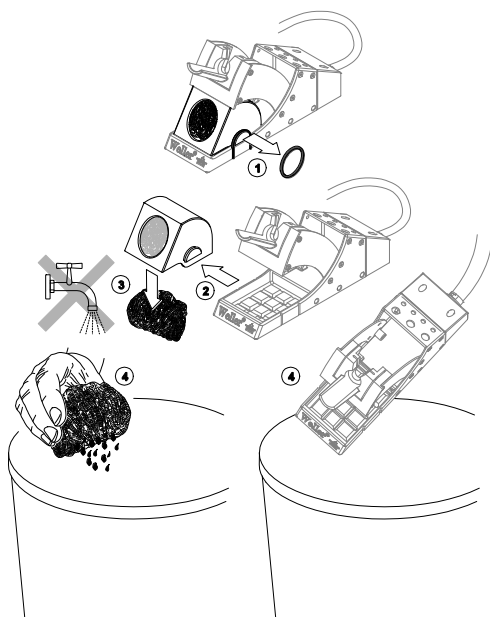

8 Съобщения за неизправности и отстраняване

Съобщение/симптом	Възможна причина	Мерки за отстраняване
Поялникът след слагане настрана не се изключва	На запояващата станция е активирано времето SETBACK Time	Поялникът се изключва чак след изтичане на зададеното време: ▷ Настройте на запояващата станция SETBACK Time = 0.
	Стойката не е присъединена правилно	▷ Проверете съединителния кабел - Кабел на стойката – запояваща станция - Поялник - стойка
Поялникът след изваждане не може да се включи	Подвижният улей или превключващият лостов механизъм са заклещени	Проверете улея и превключващия лостов механизъм

9 Принадлежности

Комплект за сухо почистване WDC 2, T005 15 125 99

Спирални конци, T005 13 841 99



10 Отстраняване като отпадък

Отстранявайте сменените части на уреди, филтрите или старите уреди в съответствие с законодателството на Вашата страна.

11 Гаранция

Претенциите към качеството на купувача имат давност една година след датата на доставка при купувача. Това не важи не за регресни претенции на купувача по §§ 478, 479 ГК. Ние носим отговорност по дадената от нас гаранция само, когато гаранцията за свойствата или за срока на годност е дадена от нас в писмен вид и като при това е използвано понятието „гаранция“

Правото за правене на технически изменения остава запазено!

Актуализираните ръководства за работа Вие ще намерите на адрес www.weller-tools.com.

WDH 10T/20T

Manual de exploatare



WDH 10T/20T

Prezentare generală a aparaturii

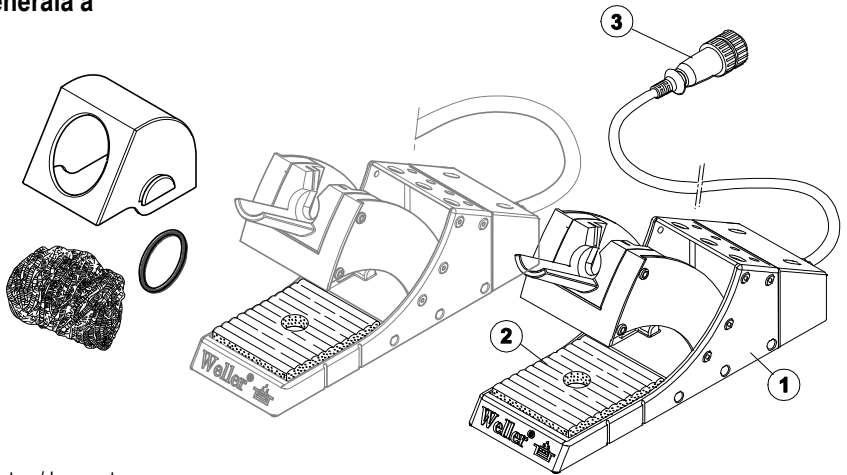

- 1 Suport cu conectare/deconectare carcasă
- 2 Inserție de curățare standard
- 3 Racord suport cu conectare/deconectare
- 4 Tasta DOWN
- 5 Tasta UP
- 6 Racord la rețea
- 7 Comutator de rețea
- 8 Racord ciocan de lipit
- 9 Ciocan de lipit

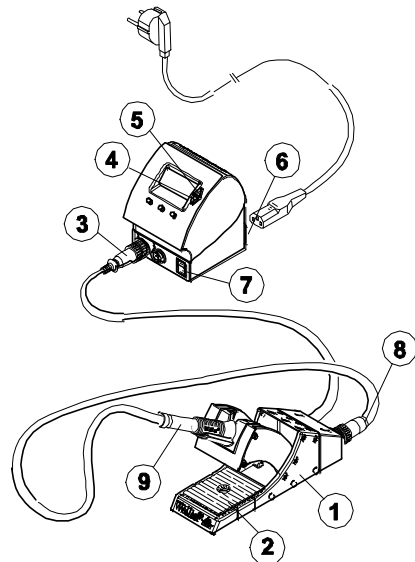

Cuprins

1	Despre acest manual	3
2	Pentru securitatea dumneavoastră	3
3	Pachetul de livrare	4
4	Descrierea aparatului	4
5	Punerea în funcțiune a suportului cu conectare/deconectare	5
6	Operarea aparatului	6
7	Îngrijirea și întreținerea aparatului WDH 10T/20T	7
8	Mesaje de defecțiune și remedierea defecțiunilor	8
9	Accesorii	8
10	Eliminarea ca deșeu	8
11	Garanția pentru produs	8

1 Despre acest manual

Vă mulțumim pentru încrederea acordată prin achiziționarea aparatului Weller WR 2. La fabricare au fost respectate cele mai stricte exigențe de calitate, care asigură o funcționare impecabilă a aparatului.

Acest manual conține informații importante privind punerea în funcțiune sigură și corectă a suportului cu conectare/deconectare WDH 10T/20T, operarea acestuia, întreținerea curentă și remedierea prin mijloace proprii a defecțiunilor simple.

- ▷ Citiți în întregime acest manual înainte de punerea în funcțiune a aparatului și înainte de a lucra cu suportul cu conectare/deconectare WDH 10T/20T.
- ▷ Păstrați acest manual astfel încât să fie accesibil pentru toți utilizatorii.

1.1 Directive avute în vedere

Conform specificațiilor din Declarația de conformitate CE, suportul cu conectare/deconectare Weller WDH 10T/20T corespunde Directivelor 2004/108/CE, 2006/95/CE. Și 2011/65/CE (RoHS).

1.2 Alte documente aplicabile

- Manual de exploatare a stației
- Caiet în completarea acestui manual, cu instrucțiuni de siguranță

2 Pentru securitatea dumneavoastră

Suportul cu conectare/deconectare WDH 10T/20T a fost fabricat corespunzător nivelului actual al tehnicii și reglementărilor tehnice de securitate consacrate. Cu toate acestea, există pericol pentru persoane în cazul în care acestea nu respectă instrucțiunile din caietul de siguranță, precum și indicațiile de avertizare din acest manual. Nu înmânați suportul cu conectare/deconectare unor terți decât împreună cu manualul de utilizare.

2.1 Utilizare conform destinației

Utilizați suportul cu conectare/deconectare WDH 10T/20T exclusiv în scopul indicat în manualul de utilizare, pentru așezarea sculelor de lipire cu aliaj menționate mai jos, în condițiile indicate aici. Utilizarea conform prevederilor a suportului cu conectare/deconectare WDH 10T/20T include de asemenea ca

- respectarea acestui manual,
- respectarea tuturor documentelor care însoțesc aparatul,
- respectarea tuturor prevederilor naționale de prevenire a accidentelor, aplicabile la locul de exploatare.

Producătorul nu preia niciun fel de răspundere pentru modificări neautorizate ale aparatului.

3 Pachetul de livrare

WDH 10T

- Suport cu conectare/deconectare WDH 10T
- Manual de utilizare

WDH 20T

- Suport cu conectare/deconectare WDH 20T
- Manual de utilizare

WSP 80IG Set

- Suport cu conectare/deconectare WDH 10T
- Ciocan de lipit WSP 80IG
- Manual de utilizare WDH 10T

4 Descrierea aparatului

Spre deosebire de suportul de siguranță normal, suportul cu conectare/deconectare Weller WDH 10T/20T oferă o funcție de conectare/deconectare care poate fi valorificată de stația de lipire cu aliaj. În suportul cu conectare/deconectare este integrat un micro-comutator, care este acționat la așezarea și scoaterea sculei de lipit.

La introducerea suportului cu conectare/deconectare într-o **stație digitală Weller de lipire cu aliaj** are loc o identificare automată care extinde, în funcție de utilizare, volumul standard de funcții pentru scăderea temperaturii sau comanda supapelor (numai WAD 101).

Pentru fixare, pot fi introduse lateral mai multe suporturi cu conectare/deconectare.

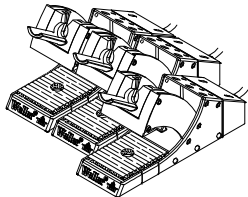
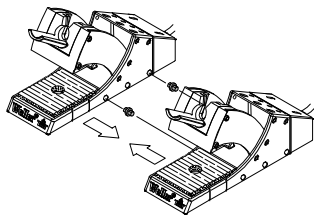

4.1 Date tehnice WDH 10T/20T

Dimensiuni	L x l x h (mm): 208 x 65 x 115 L x l x h (inch): 8.189 x 2.56 x 4.53
Greutate	cca. 0,69 kg
Scule de lipire cu aliaj potrivite	– WDH 10T: WSP 80, WP 80, WP 120, WSP 80IG – WDH 20T: WMP
Aparate de comandă care pot fi conectate	WSD 81, WSD 161, WSD 151, WSD 151R, WDD 81V, WSL, WSL 2, WAD 101, WMRS, WMD 1S, WMD 3, WD 1, WD 2, WD 1M, WD 2M, WR 3M

5 Punerea în funcțiune a suportului cu conectare/deconectare

AVERTIZARE!



Pericol de provocare a arsurilor la efectuarea lucrărilor cu scule de lipire cu aliaj și pericol de asfixiere la efectuarea lucrărilor cu gaze inerte.

La lipirea cu aliaj există pericol de provocare a arsurilor la atingerea sculei de lipit fierbinți. La lucrările cu gaze inerte, ca de ex. cu WSP 80IG, există pericol de asfixiere.

- ▷ Așezați întotdeauna ciocanul de lipit în suportul cu conectare/deconectare .
- ▷ La utilizarea gazelor inerte trebuie asigurată o ventilare suficientă a încăperii!
- ▷ În cazul neutilizării pe o perioadă mai lungă de timp, scoateți de sub presiune racordul de presiune (2) al aparatului.

1. Despachetați cu grijă suportul cu conectare/deconectare.
2. Asigurați-vă că stația de lipire cu aliaj care urmează să fie recordată este deconectată.
3. Introduceți fișa cu 7 poli (3) a cablului de legătură în stația de lipire cu aliaj și blocați-o.
4. Așezați ciocanul de lipit (9) în suportul cu conectare/deconectare(1), introduceți-l în mufa cu 7 poli (8) și blocați-l.
5. Conectați stația de lipire cu aliaj (7).

Pentru operarea suportului cu conectare/deconectare cu ciocanul de lipit cu gaz inert WSP80IG este necesar aparatul de comandă WAD 101. Pentru aceasta, respectați și manualul de utilizare al aparatului dvs. de comandă.

6 Operarea aparatului

6.1 Scăderea temperaturii (SETBACK) și timpul de deconectare automată (AUTO-OFF) cu suportul cu conectare/deconectare racordat

Timpul de SETBACK și timpul de AUTO-OFF pot fi setați la aparatul de comandă (aparatele WD 1, WD 2, WD 1M, WD 2M și WR 3M) sau aceștia sunt prestabiliți (aparatele WSD și WMD).

După așezarea sculei de lipit în suportul cu conectare/deconectare, are loc reducerea temperaturii și/sau deconectarea (AUTO-OFF), în funcție de setarea de la aparatul de comandă. Respectivul comportament de comutare este reprezentat în tabelul de mai jos.

Tab. 1. Comportamentul la temperatură și deconectare al aparatelor de comandă WD 1, WD 2, WD 1M, WD 2M, WR 3M, WSD și WMD la setări diferite ale funcțiilor SETBACK și AUTO-OFF

Posibile setări la aparatul de comandă ¹⁾		Comportamentul de comutare a temperaturii după așezarea sculei de lipit în suportul cu conectare/deconectare
SETBACK Time [1-99 min]	OFF Time [1-999 min]	
0	0	Scula de lipit va fi deconectată în suportul ²⁾ .
ON	0	Temperatura sculei de lipit va fi scăzută în suportul ²⁾ la temperatura de STANDBY ³⁾ .
0	Time	Scula de lipit va fi deconectată în suportul ²⁾ după scurgerea timpului OFF.
ON	Time	Temperatura sculei de lipit va fi scăzută în suportul ²⁾ la temperatura de STANDBY ³⁾ și va fi deconectată după scurgerea timpului OFF.
Time	0	După scurgerea timpului de SETBACK, temperatura sculei de lipit va fi scăzută în suportul ²⁾ la temperatura de STANDBY ³⁾ .
Time	Time	După scurgerea timpului de SETBACK, temperatura sculei de lipit va fi scăzută în suportul ²⁾ la temperatura de STANDBY ³⁾ , și după scurgerea timpului OFF, scula de lipit va fi deconectată.

¹⁾ La aparatele WSD și WMD sunt posibile numai setările 0/0 și ON/TIME, fiecare dintre valorile de timp pentru SETBACK (20 de minute) și AUTO-OFF (60 de minute) fiind prestabilite fix. La aceste tipuri de aparate, sunt posibili timpi de SETBACK diferiți numai cu aparatul extern de input WCB 2.

²⁾ Când se află în exteriorul suportului cu conectare/deconectare, scula de lipit rămâne întotdeauna la temperatura nominală setată.

Funcția suportului va fi activată după prima așezare a sculei de lipit

³⁾ Temperatura STANDBY trebuie să se situeze sub temperatura nominală setată, în caz contrar funcția SETBACK este inactivă.

Indicație

Pentru setarea conectării/deconectării funcțiilor SETBACK și AUTO-OFF, respectați manualul de utilizare al aparatului dvs. de comandă.

6.2 Conectarea/deconectarea comenzii supapelor cu suportul cu conectare/deconectare (WAD 101)

La utilizarea unui ciocan de lipit cu gaz inert, cu folosirea suportului cu conectare/deconectare, trebuie setată comanda supapelor la aparatul de comandă WAD 101. În acest sens, sunt posibile două stări de comutare:

- **A-1:** comanda supapelor este conectată. Prin intermediul suportului cu conectare/deconectare, supapa va fi controlată cu funcția PORNIT/OPRIT. În această stare de funcționare, funcția SETBACK „OFF” nu este disponibilă.
- **A-0:** comanda supapelor este deconectată. Funcția SETBACK este disponibilă fără restricții.

Indicație

Pentru setarea funcției de comandă a supapelor, respectați manualul de utilizare al aparatului dvs. de comandă.

7 Îngrijirea și întreținerea aparatului WDH 10T/20T

Este recomandabil ca buretele din sârmă spiralată pentru inserția de curățare să fie curățat regulat și eliberat de resturile de aliaj de lipit.

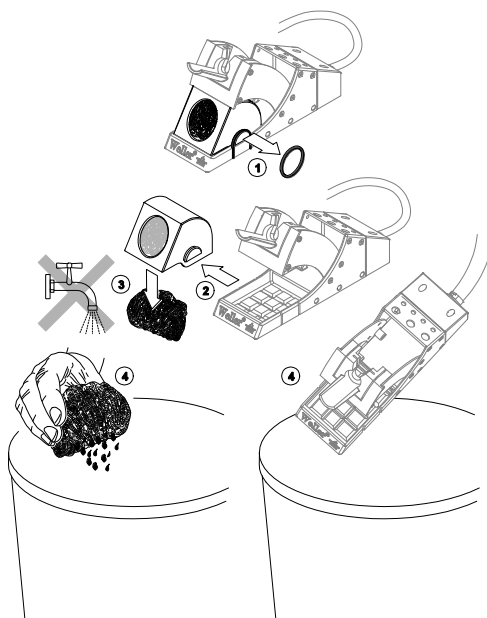

8 Mesaje de defecțiune și remedierea defecțiunilor

Mesaj/simptom	Cauză posibilă	Măsuri de soluționare
După așezarea lui, ciocanul de lipit nu se deconectează	Este activat SETBACK Time la stația de lipire cu aliaj	Ciocanul de lipit se deconectează abia după timpul setat: ▷ setați la 0 SETBACK Time la stația de lipire cu aliaj.
	Suportul nu este racordat corect	▷ Verificați cablurile de racordare - Cablul suport – stația de lipire cu aliaj - Ciocan de lipit - suport
După scoaterea din suport, ciocanul de lipit nu se mai conectează	Pâlnia mobilă sau mecanismul de comutare blocat	Verificați pâlnia și mecanismul de comutare

9 Accesorii

Insertje pentru curățare uscată WDC 2, T005 15 125 99

Burete din sârmă spiralată, T005 13 841 99



10 Eliminarea ca deșeu

Piese înlocuite ale aparatului, filtrele sau aparatele uzate trebuie eliminate ca deșuri conform reglementărilor din țara dumneavoastră.

11 Garanția pentru produs

Drepturile de remediere a deficiențelor își pierd valabilitatea pentru cumpărător într-un an de la data livrării. Acest lucru nu se aplică în cazul drepturilor cumpărătorului la o cale de atac conform paragrafelor 478, 479 din Codul Civil (Germania).

În cadrul unei garanții pentru produs oferite de noi, ne asumăm răspunderea numai dacă garanția pentru structură sau pentru durata de valabilitate a fost emisă de noi în scris și utilizându-se noțiunea „Garanție”.

Ne rezervăm dreptul asupra modificărilor tehnice!

Manualele de utilizare actualizate le găsiți pe www.weller-tools.com.

WDH 10T/20T

Upute za rukovanje



WDH 10T/20T

Pregled uređaja

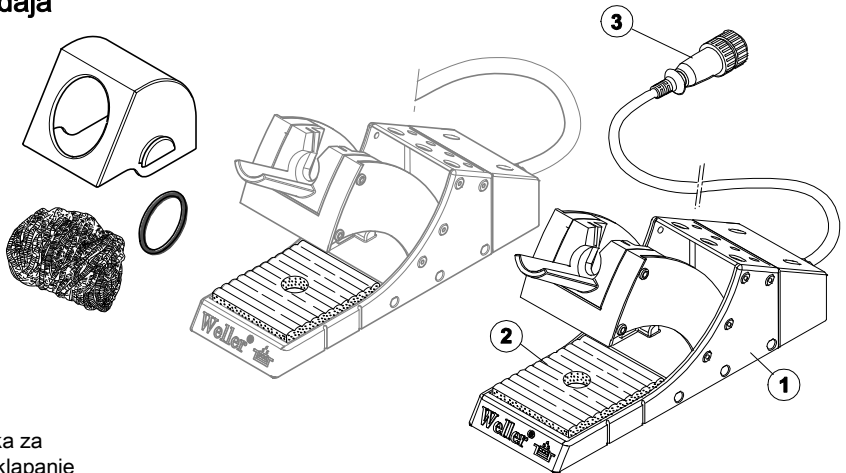

- 1 Kućište stalka za uklapanje/isklapanje
- 2 Standardni uložak za čišćenje
- 3 Priključak stalka za uklapanje/isklapanje
- 4 Tipka DOWN
- 5 Tipka UP
- 6 Mrežni priključak
- 7 Mrežna sklopka
- 8 Priključak lemila
- 9 Lemilo

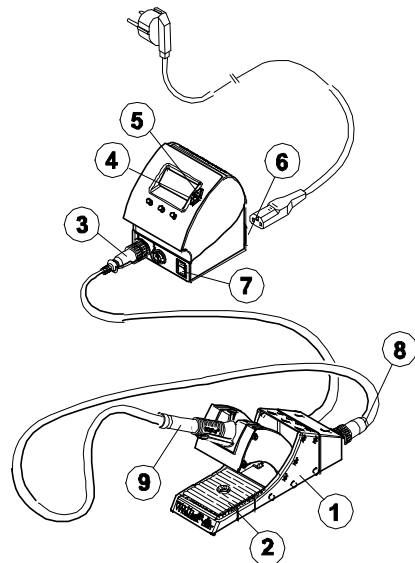

Sadržaj

1 O ovim uputama	3
2 Za vašu sigurnosti.....	3
3 Opseg isporuke.....	4
4 Opis uređaja	4
5 Puštanje stalka za uklapanje/isklapanje u rad	5
6 Rukovanje uređajem	6
7 Njega i održavanje uređaja WDH 10T/20T	7
8 Poruke o kvarovima i uklanjanje kvarova	8
9 Pribor.....	8
10 Zbrinjavanje	8
11 Jamstvo	8

1 O ovim uputama

Zahvaljujemo na povjerenju koje stalak za uklapanje/isklapanje WDH 10T/20T tvrtke Weller. Kod proizvodnje su za temelj postavljeni najstrožiji kriteriji za kakvoću koji osiguravaju besprijekornu funkciju uređaja.

Ove upute sadrže bitne informacije za sigurno i pravilno puštanje stalka za uklapanje/isklapanje WDH 10T/20T u rad, za rukovanje, servisiranje i samostalno uklanjanje jednostavnih kvarova.

- ▷ Pročitajte u cijelosti ove upute prije puštanja uređaja u rad i prije početka rada sa stalkom za uklapanje/isklapanje WDH 10T/20T.
- ▷ Čuvajte ove upute na mjestu koje je lako dostupno svim korisnicima.

1.1 Direktive koje su uzete u obzir

Stalak za uklapanje/isklapanje WDH 10T/20T tvrtke Weller udovoljava podacima izjave o sukladnosti s normama EZ-a, zajedno s direktivama 2004/108/EZ, 2006/95/EZ i 2011/65/EZ (RoHS).

1.2 Ostali važeći dokumenti

- Upute za rukovanje stanicom
- Popratna dokumentacija sa sigurnosnim upozorenjima uz ove upute

2 Za vašu sigurnosti

Stalak za uklapanje/isklapanje WDH 10T/20T proizveden je u skladu s dostignućima suvremene tehnologije i priznatim sigurnosno-tehničkim pravilima. Unatoč tomu, prijeti opasnost od ozljeda ljudi i materijalne štete, ako se ne pridržavate sigurnosnih upozorenja u brošuri o sigurnosti u privitku, kao i upozorenja u ovim uputama.

Prosljedite stalak za uklapanje/isklapanje trećim osobama uvijek zajedno s uputama za rukovanje.

2.1 Namjenska uporaba

Stalac za uklapanje/isklapanje WDH 10T/20T upotrebljavajte isključivo u skladu s namjenom navedenom u uputama za rukovanje za odlaganje niže navedenih lemila pod ovdje opisanim uvjetima. U namjensku uporabu stalca za uklapanje/isklapanje WDH 10T/20T također spada da

- se pridržavate ovih uputa,
- se pridržavate cijele ostale popratne dokumentacije,
- poštujete nacionalne propise o sprječavanju nezgoda na lokaciji gdje se uređaj koristi.

Proizvođač ne preuzima odgovornost za modifikacije na uređaju koje su poduzete samovoljno.

3 Opseg isporuke

WDH 10T

- Stalac za uklapanje/isklapanje WDH 10T
- Upute za rukovanje

WDH 20T

- Stalac za uklapanje/isklapanje 20T
- Upute za rukovanje

WSP 80IG Set

- Stalac za uklapanje/isklapanje WDH 10T
- Lemilo WSP 80IG
- Upute za rukovanje WDH 10T

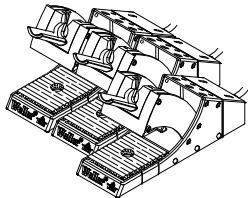
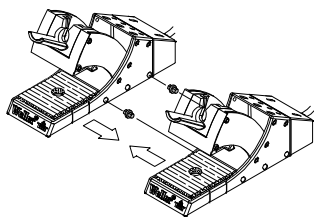

4 Opis uređaja

Stalac za uklapanje/isklapanje WDH 10T/20T tvrtke Weller nudi za razliku od normalnog sigurnosnog prihvatnika uklopnu funkciju koju određuje stanica za lemljenje. U stalaku za uklapanje/isklapanje integrirana je mikrosklopka koja se aktivira pri odlaganju i vađenju lemila.

Pri priključivanju stalca za uklapanje/isklapanje u **digitalnu stanicu za lemljenje Weller** provodi se automatsko prepoznavanje te proširuje, ovisno o primjeni, standardni opseg funkcija za snižavanje temperature ili upravljanje ventilom (samo WAD 101).

Za pričvršćivanje moguće je bočno utaknuti više stalaka za uklapanje/isklapanje.

4.1 Tehnički podaci uređaja WDH 10T/20T

Dimenzije	D x Š x V (mm): 208 x 65 x 115 D x Š x V (u inčima): 8.189 x 2.56 x 4.53
Težina	0,69 kg
Odgovarajući alati za lemljenje	– WDH 10T: WSP 80, WP 80, WP 120, WSP 80IG – WDH 20T: WMP
Upravljački uređaj koji se mogu priključiti	WSD 81, WSD 161, WSD 151, WSD 151R, WDD 81V, WSL, WSL 2, WAD 101, WMRS, WMD 1S, WMD 3, WD 1, WD 2, WD 1M, WD 2M, WR 3M

5 Puštanje stalka za uklapanje/isklapanje u rad

UPOZORENJE!



Opasnost od opekline pri radu s lemilima i opasnost od gušenja pri radu s inertnim plinovima.

Prilikom lemljenja postoji opasnost od opekline u slučaju dodirivanja vrućeg lemila. Pri radovima s inertnim plinovima, npr. s uređajem WSP 80IG, postoji opasnost od gušenja.

- ▷ Lemilo uvijek odložite u stalak za uklapanje/isklapanje.
- ▷ U slučaju rada s inertnim plinovima obavezno se pobrinite za dostatno prozračivanje prostorije!
- ▷ Kad se ne upotrebljava dulje vrijeme ispustite tlak iz tlačnog priključka (2) uređaja.

1. Stalak za uklapanje/isklapanje pažljivo izvadite iz ambalaže.
2. Osigurajte da je isključena stanica za lemljenje koju treba priključiti.
3. Utaknite 7-polni utikač (3) spojnog kabela na stanicu za lemljenje i blokirajte ga.
4. Lemilo (9) odložite u stalak za uklapanje/isklapanje (1), utaknite u 7-polnu utičnicu (8) i blokirajte ga.
5. Uključite stanicu za lemljenje (7).

Za rad stalka za uklapanje/isklapanje s lemilom na interni plin WSP80IG potreban je upravljački uređaj WAD 101. Za to se pridržavajte uputa za rukovanje svojim upravljačkim uređajem.

6 Rukovanje uređajem

6.1 Snižavanje temperature (SETBACK) i automatsko vrijeme isključivanja (AUTO-OFF) s priključenim stalakom za uklapanje/isklapanje

Na upravljačkom uređaju moguće je namjestiti vrijeme SETBACK i AUTO-OFF (uređaji WD 1, WD 2, WD 1M, WD 2M i WR 3M) ili su ona fiksno unaprijed zadana (uređaji WSD i WMD).

Nakon odlaganja lemila u stalak za uklapanje/isklapanje uslijedit će snižavanje temperature i/ili isključivanje (AUTO-OFF) ovisno o postavci na upravljačkom uređaju. Pojedine uklopne karakteristike prikazane su u sljedećoj tabeli.

Tab. 1. Temperaturne i isklopne karakteristike upravljačkih uređaja WD 1, WD 2, WD 1M, WD 2M, WR 3M, WSD i WMD za različite postavke funkcija SETBACK i AUTO-OFF

Moguće postavke na upravljačkom uređaju ¹⁾		Temperaturna uklopna karakteristika nakon odlaganja lemila u stalak za uklapanje/isklapanje
SETBACK Time [1-99 min]	OFF Time (vrijeme isključivanja) [1-999 min]	
0	0	Lemilo se isključuje u prihvatniku ²⁾ .
ON	0	Temperatura lemila regulirano se snižava u prihvatniku ²⁾ na temperaturu pripravnosti ³⁾ .
0	Time	Lemilo se isključuje u prihvatniku ²⁾ nakon isteka vremena isključivanja.
ON	Time	Temperatura lemila regulirano se snižava u prihvatniku ²⁾ na temperaturu pripravnosti ³⁾ te se isključuje nakon isteka vremena isključivanja.
Time	0	Temperatura lemila regulirano se snižava u prihvatniku ²⁾ nakon vremena SETBACK na temperaturu pripravnosti ³⁾ .
Time	Time	Temperatura lemila regulirano se snižava u prihvatniku ²⁾ nakon isteka vremena SETBACK na temperaturu pripravnosti ³⁾ te se isključuje nakon isteka vremena isključivanja.

¹⁾ Za uređaje WSD i WMD moguće su postavke 0/0 i ON/TIME, pri čemu su pojedine vremenske vrijednosti za SETBACK (20 minuta) i AUTO-OFF (60 minuta) fiksno unaprijed zadane. Odstupanja vremena SETBACK moguća su kod ovih uređaja samo s vanjskim uređajem za unos WCB 2.

²⁾ Izvan stalka za uklapanje/isklapanje lemilo uvijek ostaje na namještenoj zadanoj temperaturi. Funkcija stalak aktivira se nakon prvog odlaganja lemila

³⁾ Temperatura STANDBY mora biti niža od namještene zadane temperature, inače je funkcija SETBACK deaktivirana.

Hinweis

Za postavljanje i uključivanje/isključivanje funkcija SETBACK i AUTO-OFF pridržavajte se uputa za rukovanje upravljačkim uređajem.

6.2 Uključivanje/isključivanje upravljanja ventilom sa stalkom za uklapanje/isklapanje (WAD 101)

Pri radu lemila s inernim plinom i pri primjeni stalka za uklapanje/isklapanje mora se namjestiti upravljanje ventilom na upravljačkom uređaju WAD 101. Za to su moguća dva uklopna stanja:

- **A-1:** upravljanje ventilom je uključeno. Ventilom se upravlja preko stalka za uklapanje/isklapanje funkcijom UKLJ./ISKLJ. U ovom pogonskom stanju funkcija SETBACK „OFF„ nije raspoloživa.
- **A-0:** upravljanje ventilom je isključeno. Funkcija SETBACK potpuno je raspoloživa.

Napomena

Za postavljanje funkcije upravljanja ventilom pridržavajte se uputa za rukovanje upravljačkim uređajem.

7 Njega i održavanje uređaja WDH 10T/20T

Spiralnu žicu kompleta za čišćenje valja redovito čistiti i s nje ukloniti ostatke lema.

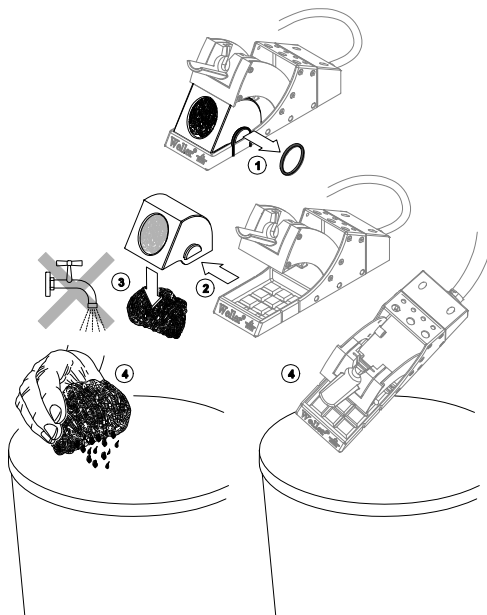

8 Poruke o kvarovima i uklanjanje kvarova

Poruka/simptom	Mogući uzrok	Mjere za uklanjanje kvara
Lemilo se ne isključuje nakon odlaganja	Aktivirano je vrijeme SETBACK na stanici za lemljenje	Lemilo se isključuje tek nakon namještenog vremena: ▷ Vrijeme SETBACK na stanici za lemljenje postavite na 0.
	Stalak nije pravilno priključen	▷ Provjerite priključni kabel - Kabel stalka – stanica za lemljenje - Lemilo – stalak
Lemilo se više ne uključuje nakon vađenja	Zaglavljiven je pomični lijevak ili uklopni mehanizam	Provjerite lijevak i uklopni mehanizam

9 Pribor

Oložak za suho čišćenje WDC 2, T005 15 125 99

Spiralna žica, T005 13 841 99



10 Zbrinjavanje

Vršite zbrinjavanje zamijenjenih elemenata uređaja, filtra ili dotrajalih uređaja sukladno propisima vaše države.

11 Jamstvo

Prava kupca na uklanjanje nedostataka proizvoda zastaraju godinu dana od dana isporuke kupcu. To ne vrijedi za prava kupca na regres sukladno članovima 478, 479 Građanskog zakonika.

Na temelju jamstva koje smo dali odgovornost preuzimamo samo ako smo jamstvo za svojstva ili za vijek trajanja dali u pismenom obliku uz uporabu pojma "Jamstvo".

Prava na tehničke izmjene pridržana!

Ažurirane upute za rješavanje nači ćete na adresi www.weller-tools.com.

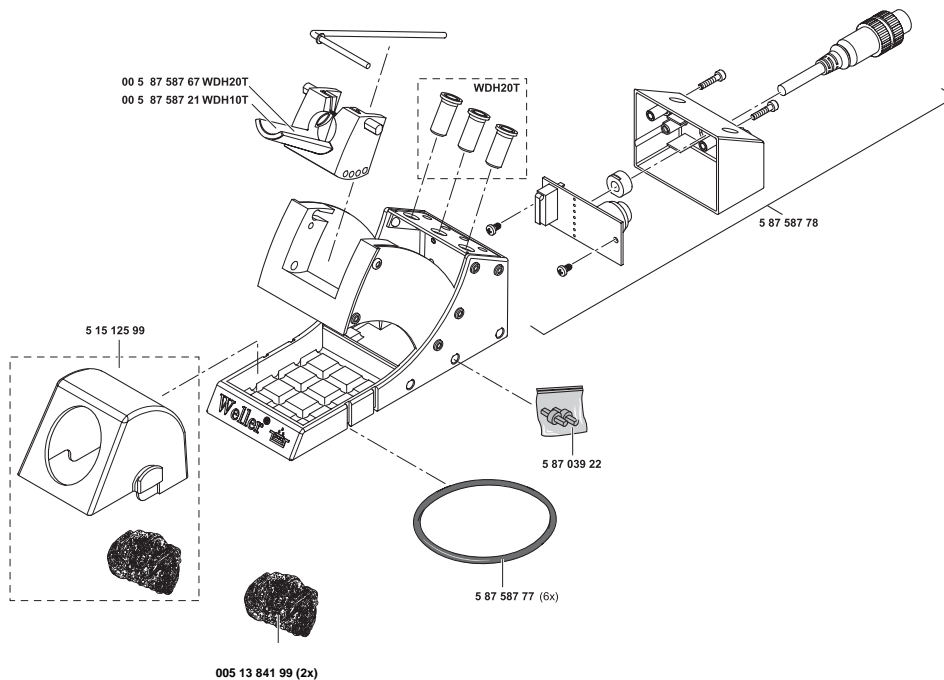

GERMANY**Weller Tools GmbH**

Carl-Benz-Str. 2
74354 Besigheim
Phone: +49 (0) 7143 580-0
Fax: +49 (0) 7143 580-108

GREAT BRITAIN**Apex Tool Group
(UK Operations) Ltd**

4th Floor Pennine House Washington,
Tyne & Wear
NE37 1LY
Phone: +44 (0) 191 419 7700
Fax: +44 (0) 191 417 9421

FRANCE**Apex Tool Group S.N.C.**

25 Av. Maurice Chevalier BP 46
77832 Ozoir-la-Ferrière Cedex
Phone: +33 (0) 1.64.43.22.00
Fax: +33 (0) 1.64.43.21.62

ITALY**Apex Tool S.r.l.**

Viale Europa 80
20090 Cusago (MI)
Phone: +39 (02) 9033101
Fax: +39 (02) 90394231

SWITZERLAND**Apex Tool Switzerland Sàrl**

Crêt-St-Tombet 15
2022 Bevaix
Phone: +41 (0) 24 426 12 06
Fax: +41 (0) 24 425 09 77

INDIA**Apex Tool Group PVT. Ltd.**

Regus business centre,
Level 2, Elegance, Room no. 214
Mathura Road, Jasola
New Delhi - 110025

AUSTRALIA**Apex Tools - Australia**

P.O. Box 366
519 Nurigong Street
Albury, N. S. W. 2640
Phone: +61 (2) 6058-0300
Fax: +61 (2) 6021-7403

CANADA**Apex Tools Canada**

5925 McLaughlin Rd. Mississauga
Ontario L5R 1B8
Phone: +1 (905) 501-4785
Fax: +1 (905) 387-2640

CHINA**Apex Tool Group**

A-8 Building, No. 38 Dongsheng Road
Heqing Industrial Park, Pudong,
Shanghai 201201
Phone: +86 (21) 60 88 02 88
Fax: +86 (21) 60 88 02 89

USA**Apex Tool Group, LLC**

14600 York Rd. Suite A
Sparks, MD 21152
Phone: +1 (800) 688-8949
Fax: +1 (800) 234-0472

T005 57 098 55 / 10.2014

T005 57 098 54 / 03.2012

www.weller-tools.com**Weller®**

Weller® is a registered trademark and registered design of Apex Tool Group, LLC

© 2014, Apex Tool Group, LLC